

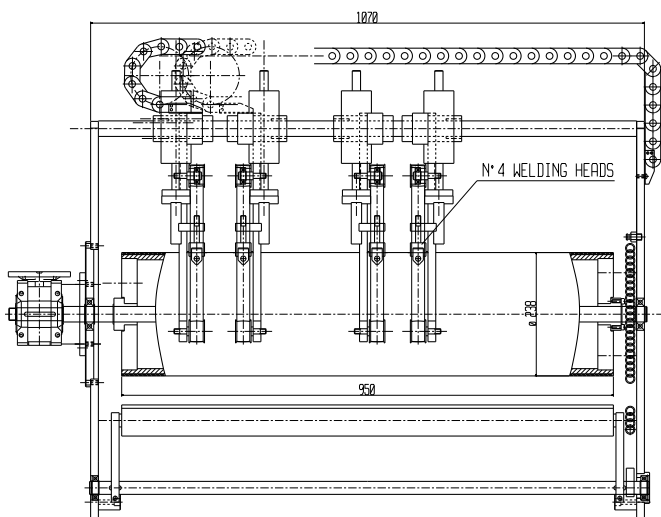

Unità di saldatura longitudinale a contatto su tamburo.
L'unità è completa di:

- tamburo di alluminio siliconato per migliorare la qualità di saldatura
- il tamburo è motorizzato e la velocità è sincronizzata a quella di scorrimento della macchina su cui è montato questa unità tramite un ballerino
- possibilità di montare 1 o più unità di saldatura longitudinale con larghezza di saldatura da 2 a 15 mm
- pannello elettrico per rendere questa unità indipendente ed utilizzabile in linea a qualunque saldatrice e/o altra applicazione dove il film scorre in continuo

- Distanza tra due saldature: min. 80 mm
- Velocità lineare: max 60 mt/min (in base alla tipologia di materiale, spessore e saldabilità del film al profilo zip)
- Passaggio film: max 950 mm oppure 1600 mm



Longitudinal drum sealer. The unit is complete with:

- Silicon coated drum to increase the sealing quality
- the drum is driven by an VFAC to synchronize the speed with the linear speed of the machine by a dancer
- one or more sealing heads can be fitted; sealing width from 2 up to 15 mm
- electrical pannel for stand alone unit to be used in line to bagmaking machine or other application where the film is moving

- Distance of the profile from the opening of the bag: min 10 mm
- Linear speed: max 60 mt/min (depending on material type, thickness and weldability of the film to the

